

SCHEDA TECNICA

CARRELLO PIANETTA GRIGLIATO IN PLASTICA

cod. prodotto 0333002420000

Struttura:	Realizzato con polimeri plastici di altissima qualità
Dotazione:	4 ruote girevoli - Ø cm. 10 con supporto zincato
Carico utile:	kg. 250
Materiale:	ABS termoplastico per alimenti (marchiato)
Ingombro:	cm. 62x42 H16.8

disegno tecnico

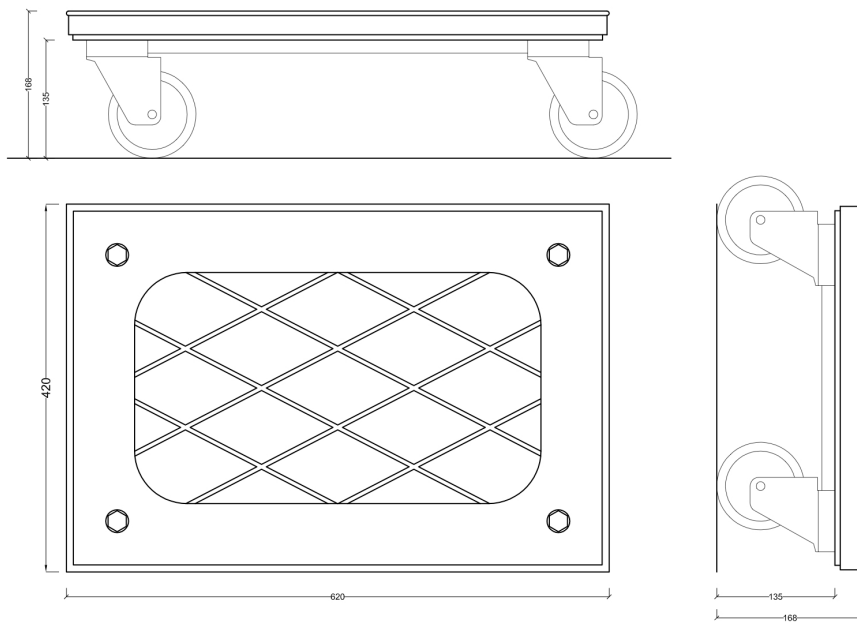

SENO&SENO
SOLUZIONI FOODSERVICE
via Luigi Pasteur 10 - Verona